



DOSATRON®

WATER POWERED DOSING TECHNOLOGY

D25RE09-11GPM

Kit Renovación

Kit # MKD25RE09



Este kit contiene:

(1) JDI106	Sello del Embolo
(1) J024	O-ring de la Manga de Inyección
(1) JDI098	O-ring de la Barra de Inyección
(1) PJD1026	Válvula Cheque
(2) M238	Resorte del Accionador
(1) P421	Cobertura del Pistón

GENUINE
DOSATRON
PARTS



LIT-SP-MKD25RE09

1-800-523-8499 • www.dosatronusa.com

Instrucciones MKD25RE09

Parte 1 - Kit de Empaques

(Partes en color azul están incluidas en el kit)

1. Remueva los 4 tornillos (M101) de la base de la unidad y jale el vástago de inyección para removerlo.

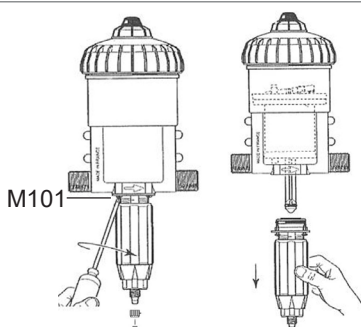

2. Desatornille la tuerca de la manguera de succión (PDI038) y la tuerca de la válvula cheque (PDI036). Saque la válvula cheque (**PJDI026**), note la orientación del cono y el resorte interno de la válvula.

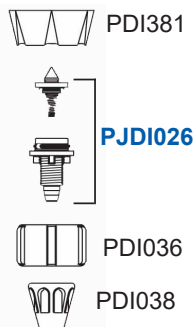

3. Desatornille la tuerca de seguridad (PDI381) y remueva el anillo de seguridad (P189). Remueva la manga de ajuste (P167U1) y el retenedor metálico (M079).

Empuje la barra blanca de inyección (PDI583) hacia arriba hasta sacarla de la manga de inyección (P165).

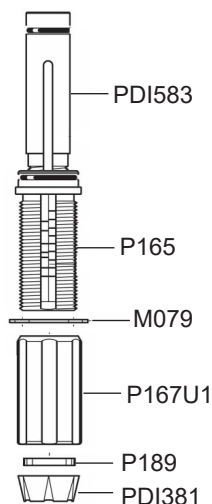

4. Remueva y reemplace el o-ring (**JDI098**) de la barra blanca de inyección (PDI583).

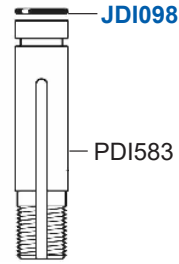

5. Remueva y reemplace el o-ring (**J024**) de la manga de inyección (P165).

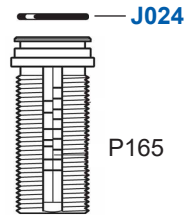

6. Inserte a barra blanca de inyección (PDI583) por la parte superior de la manga de inyección (P165). Empújela completamente hasta el fondo.
- Asegúrese que la ranura larga en la barra blanca alinee con el diente en la manga de inyección.

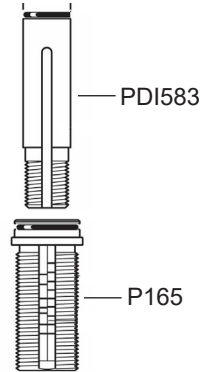

7. Coloque el retenedor metálico (M079) la manga de inyección (P165) y la barra blanca (PDI583).

Atornille la manga de ajuste sobre la manga de inyección (P165) lo suficiente hasta exponer las ranuras del anillo de seguridad en la parte inferior con rosca de la barra (PDI583).

Asegúrese de alinear el diente interior del anillo de seguridad con la ranura en la barra de inyección (PDI583).

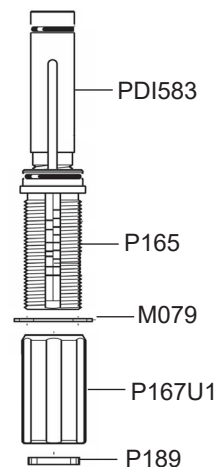

8. Atornille la tuerca de seguridad (PDI381) de nuevo al ensamble del vástago de inyección.

Inserte la nueva válvula cheque (PDI026) teniendo en cuenta la posición inicial del cono y el resorte. Atornille la tuerca de la válvula cheque (PDI036) y la tuerca de la manguera de succión (PDI038).

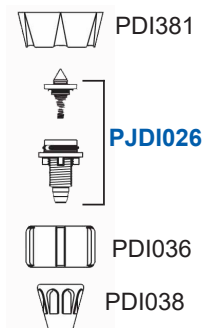

9. Remueva y reemplace el sello del émbolo (JDI106).

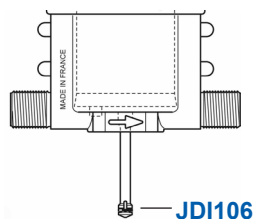

10. Alinee la guía del rango de inyección hacia el frente e inserte el vástago de inyección.

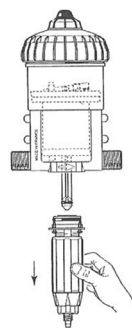

11. Alinee el retenedor metálico (M079) con los agujeros en el cuerpo de la unidad. Coloque de nuevo los 4 tornillos.

Sujete la manguera de succión de nuevo a la lengüete y atornille la tuerca de la manguera de succión (PDI038) de nuevo al vástago.

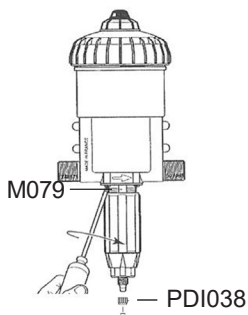

To ensure hose is air-tight, you may choose to carefully cut the top of hose before reinserting.

Instrucciones MKD25RE09

Parte 2 - Kit Pistón

(Partes en color azul están incluidas en el kit)

1. Remueva la tapa azul.
2. Saque el pistón de la unidad.
3. Remueva el tornillo (8M003) y el sosten de la espoleta (P394). Deslice la válvula del accionador fuera de la espoleta (MP178).
4. Remueva los 4 tornillos en la mitad de la cobertura del pistón. El mecanismo se desprenderá.
5. Remueva y reemplace el resorte del accionador (M238).
6. Vuelva a colocar el mecanismo dentro de la cobertura del pistón (P421). Asegure de apretar los tornillos mientras sostiene el mecanismo dentro de la cobertura del pistón (P421).
7. asegure la espoleta (MP178) en su lugar sobre la válvula de entrada. Asegure la espoleta instalando es sosten (P394) y apriete el tronillo (8M003).

